

## 2.5mmストロークバーチカルタイププッシュスイッチ

2.5mm-travel Vertical Type Push Switches

SPEC Series

ストローク2.5mm、民生用・産業用に幅広く対応するバーチカルタイプ。

Vertical-type switches that have a travel of 2.5 mm and are compatible with a wide range of home and industrial electronic equipment.

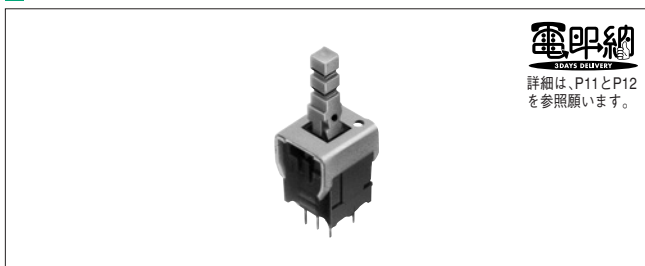

## ■ 特長

- ストロークは2.5mm。
- 標準にてつまみも用意。(P.100参照願います。)

## ■ 用途

- 音響機器、電話機など、その他のあらゆる民生用電子機器、産業用電子機器などの各種切替用

## ■ Features

- 2.5 mm-travel.
- For knobs, please see P.100.

## ■ Applications

- Various switching purposes in all kinds of home and industrial electronic equipment including audio systems, telephones, etc.

## ■ 主な仕様 Typical Specifications

項目 Item	仕様 Specification
最大定格(抵抗負荷) Ratings (max.) (Resistive load)	0.1A 30V DC
接触抵抗(初期/寿命後) Contact resistance (Initial performance / After lifetime)	30mΩ max./50mΩ max.
作動力 Operating force	2回路 2-pole 2±1N
動作寿命 Operating life	無負荷 Without load 10,000 cycles
	負荷 With load 10,000 cycles (0.1A 30V DC)

## ■ 製品一覧 Products Line

## ● 単キー Single-key

枠 Frame	回路数 Poles	定格 Ratings	切替タイミング Changeover timing	端子 Terminal	取付方法 Mounting method	動作 Operating	移動量 Travel (mm)	全移動量 Total travel (mm)	電即納対応製品 Products for Densokunou	製品番号 Products No.
金属枠 取付穴なし Metal frame without mounting hole	2	—	ノンショート Non shorting	Straight	P.C.Board	セルフロック Latching	2.5	3.4	—	SPEC121100
				Snap-in					●	SPEC121300

■ 注記  
Notes

1. その他、詳細仕様についてはP.99をご参照ください。
2. 上記製品一覧以外にも保有している製品がございますので、ご希望の際はお問い合わせ願います。
1. For other detailed specifications, please see P.99.
2. Other switches than those included in the above list are also available, please inquire us for them if you are interested in them.

Push Type

Rocker Type

Power

Slide Type

Flex Type

Horizontal Type

Push

Vertical Type

Small size  
General Use typeBig size  
General Use type

Slide

Rotary

Telephone-hook

Detector

■ 外形図 Dimensions

Unit : mm

形状 Style	プリント基板取付穴寸法図 (A方向より見る) P.C.Board Mounting Hole Dimensions (Viewed from the Direction A)	
	<p>ストレート端子用 Straight terminal</p>	<p>スナップイン端子用 Snap-in terminal</p>

■ 操作部先端形状 Operating section Nose Shape

Unit : mm

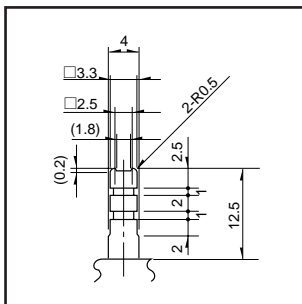

■ 回路図 (A方向より見る)  
Circuit Diagram (Viewed from the Direction A)

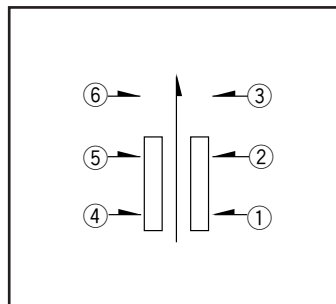

電源  
シーソー  
スライド  
フック  
スライダ  
ホリズタル  
エレクト  
バーチカル  
小形汎用  
スライド  
大形汎用  
その他  
ロータリ  
電話機フック  
検出